

DESCRIPCION

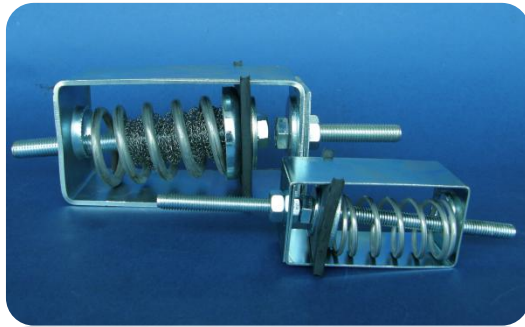

Los antivibratorios Silentflex® de tracción tipo B están constituidos por un resorte cilíndrico de acero inoxidable, un soporte en chapa galvanizada, una guía de aislamiento acústico en elastómero, y un eje o dos varillas roscadas, una varilla y un gancho o doble gancho, según el modelo.

Gracias a sus frecuencias propias comprendidas entre 3 y 5 Hz, dichos amortiguadores están especialmente diseñados para la **suspensión de falsos techos, climatizadores y tuberías**, **Mejoran notablemente los niveles acústicos en edificios.**

DIMENSIONES Y PRESTACIONES

Referencia	Carga máxima (Kg)
954064-01	5
954064-02	13
954064-03	20
954064-04	33
954064-05	43
954065-01	5
954065-02	13
954065-03	20
954065-04	33
954065-05	43
954066-01	70
954066-02	130
954066-03	230
954067C	420

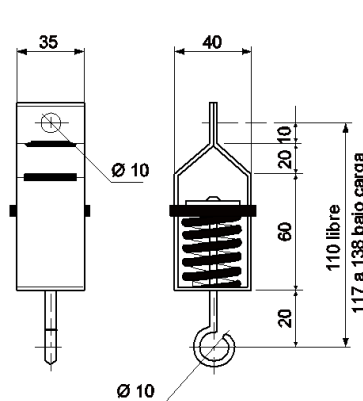

954064

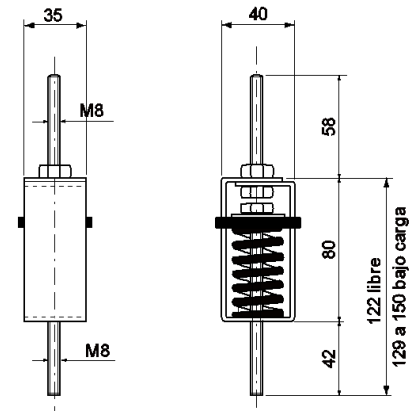

954065

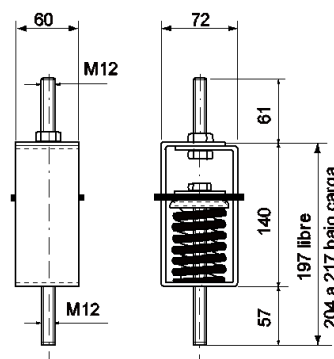

954066

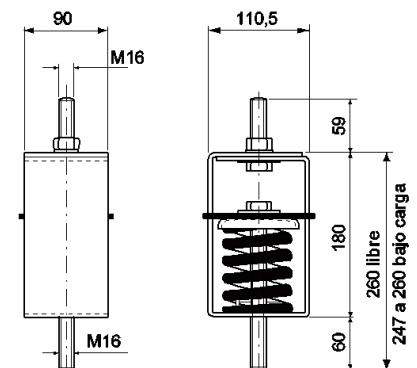

954067